

## AGITATEURS ASP

- **Application** pour mélanges faciles jusqu'à 2000 litres en service discontinu.
- **Vitesse nominale** sous 6 bars. Vitesse variable par limiteur de débit
- **Alimentation** moteur pneumatique à palette
- **Fixation** bride ou pince (ouverture 55mm maxi).
- **Arbre et hélice** en Inox 316L ou acier revêtu INERTEF ou Halar

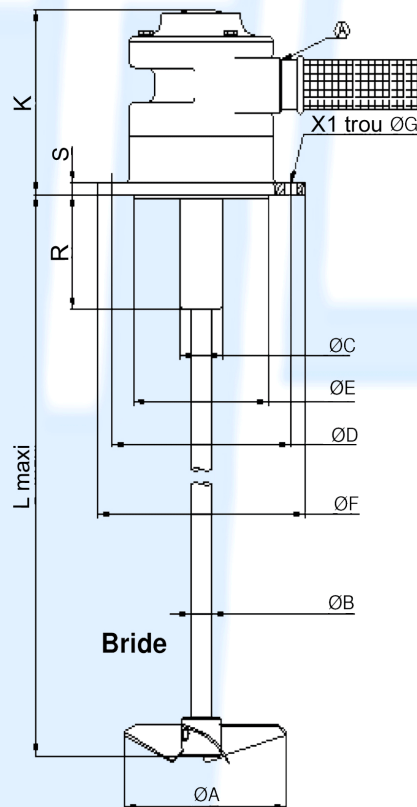

Pour cuve	Viscosité	Type	Puissance	Vitesse	Débit Max	L Maxi	Poids
L	CP		KW	Tr/mn	M3/H	mm	Pince/bride
1000	3000/500	ASP-05	0,37	750/1500	45/90	1000	7kg/7kg
2000	3000/500	ASP-1	0,75	750/1500	85/170	1500	14kg/14kg
3000	500	ASP-2	2.2	1500	300	1500	15kg/15kg
3000	500	ASP-3	2.2	1500	300	1500	9kg/9kg

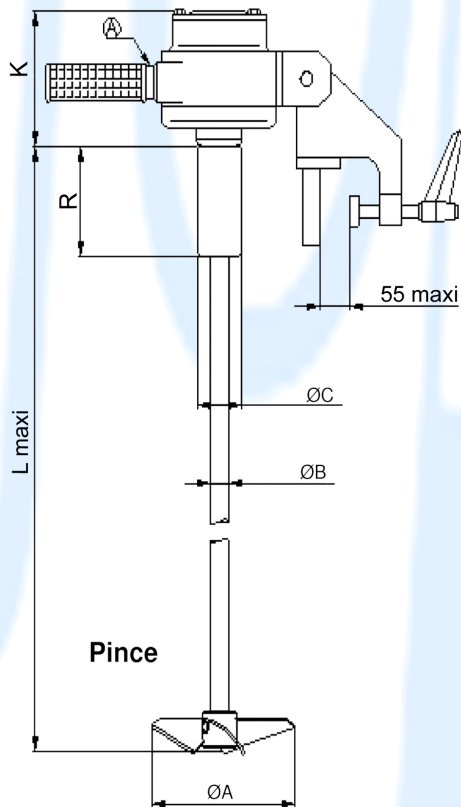

Dimension	ØA	ØB	ØC	ØD	ØE	ØF	ØG	X1	K	L	R	S
ASP-05	125	15	35	130	110	160	9	4	86	1000	75	9
ASP-1	170	20	35	130	110	160	9	4	103	1500	75	9
ASP-2	170	20	35	165	130	200	12	4	152	1500	100	10
ASP-3	160	20	40	165	130	200	12	4	155	1500	95	10